

شیکردنه وهی دروسته ی رسته سازی زمانی کوردی به پیی

تیۆری ئیکس بار

شادان شوکر سابەر، پهخشان فهی فرجۆ^۲

بهشی کوردی، فهکه لتهی پهروه رده ی، زانکۆی کۆیه، هه ریمی کوردستان، عیراق

پوخته

تویژینه وه که به ناو بنشانی (شیکردنه وهی دروسته ی رسته سازی زمانی کوردی به پیی تیۆری ئیکس بار) ه، هوی هه لێژاردنی ئەم بابته بۆ ئەوه دهگه رپته وه، تیۆری ئیکس بار (X-Bar)، که وهجه تیۆری دهسه لات و بهسته وه (GB) یه، به شیکه له ریزمانی سه راپایی، ئاساییه که له زمانی کوردیشدا وهک زمانانی دنیا له روانگی ریکا جیاوازه کانی شیکردنه وه بانه ما کانی ئەم تیۆره بخرینه ژیر باس و لیکۆلینه وه، ئەم تیۆره تیۆریکی چالاکه، بازانین ده توانیت شیکردنه وه و لیکدانه وهی ورد بۆ وشه و گری و رسته کانی زمانی کوردیش دهسته بهر بکات. ده مانه ویت له ریکای ئەم تویژینه وه یه وه ئەم بابته بجه یه نه رو و گونجایی و نه گونجایی شیکردنه وهی که رسته کانی رسته سازی زمانی کوردی له م په وه ییشان بده ی، ئەم تویژینه وه یه به ریزایی وه سفی شیکاری هه ولێ ده ستیشان کردن و خسته پوی ئەم بابته ی داوه، پشت به ستوو به هینانه وه و شیکردنه وهی چه ندین نمونه له جۆری گری و جۆری رسته کان له زمانی کوردیدا. گرن گترین ئەنجامه کانی تویژینه وه که بریتین له: تیۆری ئیکس بار زمانه کان له یه کتر نزیك ده کاته وه، به پیچه وانیه یاسا کانی گری پیکهتینان، که زمانه کانی له یه کتر دور ده خسته وه، چونکه یاسا کانی پیکهتینانی گری بۆ هه موو زمانیک نه ده بوو، وهک زمانه مۆرفۆسینتا کسپیه کان، چونکه له یاسا کانی گری پیکهتیناندا پیکهتین و پاشکر حسابی بۆ نه ده کرا، هه ره ها پیکهتینان نه ده گوت کامه سه ره یه، ئایا سه ره له پیکهتینه وه دیت یان له داوه دیت؟. هه ره ها له م تویژینه وه یه که بشته نه و ئەنجامه ی که زمانی کوردیش هیچی له زمانانی دنیا که متر نییه و به لێ ده توانیت سود له م تیۆره بۆ شیکردنه وهی گری و رسته کانی وه رگرت.

وشه سه ره کیه کان: تیۆری ئیکس بار، رۆفانی تیۆری ئیکس بار، تاییه ته ندیه کانی تیۆری ئیکس بار، گری فه ره هگی، گری نه رکی.

پیشه کی

هوی هه لێژاردنی ئەم بابته بۆ ئەوه دهگه رپته وه، که تیۆری ئیکس بار له دهسه لات و بهسته وه (GB) دا، به شیکه له ریزمانی سه راپایی، ئاساییه که له زمانی کوردیشدا له روانگی ریکا جیاوازه کانی شیکردنه وه بانه ما کانی ئەم تیۆره بخرینه ژیر باس و لیکۆلینه وه، ئەم تیۆره تیۆریکی چالاکه، بازانین ده توانیت شیکردنه وه و لیکدانه وهی ورد بۆ وشه و گری و رسته کانی زمانی کوردیش دهسته بهر بکات.

سنور و ریزایی تویژینه وه که:

ئەم تویژینه وه یه له مه ودا و چوارچۆیه ی تیۆری ئیکس بار دایه و لیکۆلینه وه له جۆره کانی گری و جۆره کانی رسته ی زمانی کوردی ده کات و به پیی ریزایی وه سفی شکاری لیکدانه وه و شیکردنه وه بۆ ئەم بابته ده کات.

ئامانجی تویژینه وه که:

ئامانجان له تویژینه وه که ئەوه یه، که گری و رسته کانی زمانی کوردی له روانگی ئەم تیۆره وه شیکه یه وه بانه ما کانیان بجه یه نه رو، بۆ ئەوه ی تا ئەو راده یه ی که

ده کرت ریزمانی کوردی له و چوارچۆیه وه سفیه ته قلیدیه ده ریکه ین و بیخه یه ناو چوارچۆیه یه که له چوارچۆیه بلا وه کانی شیکردنه وه و لیکدانه وهی زمان.

گرفتی تویژینه وه که:

ئەم بابته کۆمه لیک له وشه زاراوه ی تاییه ت به خۆی هه یه، بۆیه له کاتی وه رگرتاندا نه بوونی زاراوه ی به رانه ر و پر به پیستی خۆی له زمانی کوردیدا بۆ زاراوه بیانیه که کاریک ئاسان نه بوو توشی گرفتی زمانه وانێ ده کردین.

ناوه رۆکی تویژینه وه که:

ئەم تویژینه وه یه جگه له پوخته و پیشه کی له دوو بهش و ئەنجام و لیستی سه ره چاوه کان پیکهتانه وه.

له به شی یه که مه دا ئەم بابته مانه مان خسته پۆره (تیۆری دهسه لات و بهسته وه، تیۆری ئیکس بار، تیۆری ئیتا، تیۆری سنور دارکردن، تیۆری دۆخ، تیۆری دهسه لات، تیۆری بهسته وه). له به شی دوو مه دا (تیۆری ئیکس بار، خاله لاوازه کانی یاسا کانی پیکهتینانی گری، تاییه ته ندیه کانی تیۆری ئیکس بار، ئامانجه کانی تیۆری ئیکس بار، پیکهتیه ی تیۆری ئیکس بار، شیکردنه وهی جۆره کانی گری له زمانی کوردیدا به پیی تیۆری ئیکس بار، شیکردنه وهی جۆره کانی رسته له زمانی کوردیدا به پیی تیۆری ئیکس بار، ریکا کانی نواندنی که رسته کانی ناو رسته له (GB) خراوه ته پو. له

گۆفاری زانکۆی کۆیه بۆ زانسته مرۆفایهتی و کۆمه لایه تیه کان، به رگی ۷، ژماره ۲ (۲۰۲۴)



ریککه مۆی: وه رگرتن ۱۳ کلونی دووم ۲۰۲۴؛ په سه ندرکن: ۱۸ شوبات ۲۰۲۴

تویژینه وه ی ریکخراو: له ۲۹ تشرینی یه که م ۲۰۲۴ بلا وکرا وه ته وه

ئجه لیلی تویژه ر: shadan.shukr@koyauniversity.org

مافی چاپ و بلا وکردنه وه © ۲۰۲۴ شادان شوکر سابەر، پهخشان فهی فرجۆ، که بشتن به م تویژینه وه یه

کراوه یه له ژیر په زامانه یی - CC BY-NC-ND 4.0

كۇتايىشدا ئەنجام و لىستى سەراوۋەكان خراوتەتەرۇ.

1. تىۋرى دەسلەت و بەستەنەو:

تىۋرى دەسلەت و بەستەنەو (Government and binding) دوو تىۋر لەخۇدەگرىت تىۋرى دەسلەت (Government) و تىۋرى بەستەنەو (Binding). كە كورتكراوۋەنەتەو بۇ (GB) ئەم تىۋرە بۇ يەكەمجار لاي چۇمىسكى باسى لىوۋ كراوۋە لە پەرتوكى (Lectures on Government and Binding)، كە لە سالى (1981) بلاوكرايوۋە، دواتر لە پەرتوكى (knowledge of language) سالى (1986) زياتر رونكرايوۋە. چۇمىسكى پىنى واىە لە لىكۇلىنەوۋەى زمانەوانى دادەپىت، لە گەورەترىن دانەى زمانەوۋە، كە رىستەيە بۇ چوكترىن دانە دەست پىنكەين، چونكە رىستە بەچەقى لىكۇلىنەوۋەى زمانەوانى دادەپىت (خۇشناو، 2012: 148). تىۋرى دەسلەت و بەستەنەو لەچەند لقا تىۋرىك پىكدىت كە گرىنگىرپىنان ئەمانەن:

1.1 تىۋرى ئىكس بار (X-Bar):

ئىكس بار پىشكەوتىنكى ترى ياساكانى پىكەپىنانى رىستەيە لە پىنكەتە بىچىنەيى، بە مەبەستى بەرجەستەكردنى تايەتمەندى گشتى كەتىگورىيە لىكسىكىيەكان (Lexical Categories). لە زمانى مرۇقايەتى ئەم بەنەما گشتىانە بەشىكىن لە رىزمانى گشتى (تشومىسكى، 1993: 297). ئەم تىۋرە گرمانە دەكات ھەموو كەتىگورىيەكى فەرھەنگى ھىاي (X-Bar) يا (س⁻) بۇ دادەپىت، پىكدىت لە سەرەپەك (Head) و تەواوكەرىك (Complement). كە بە داوۋەيەتى لەگەل دياركەرىك (Specifier) لە پىشى، سەرە لە ھەمان پۇلى كەتىگورىيە فەرھەنگىيەكە دەپىت و كەتىگورىيەكەش بە ناوى پۇل فەرھەنگىيەكە دەكرىت، كە سەرە بەشىكە تبايدا، بۇ نمونە: (كاتىگورىيە رىستەسازىيەكە بەناوى كاتىگورىيە فەرھەنگىيەكەوۋە دەكرىت كە ناويكە، كەتىگورى كارى سەرەكەى كارە و كەتىگورى ئاۋەلناۋى سەرەكەى ئاۋەلناۋە، ... ھتد). دەتوانىن (س⁻) فراوان بكەين بۇ (س⁼) ئەو كات بەم شىۋەى خواروۋە دا بەش دەپىت:

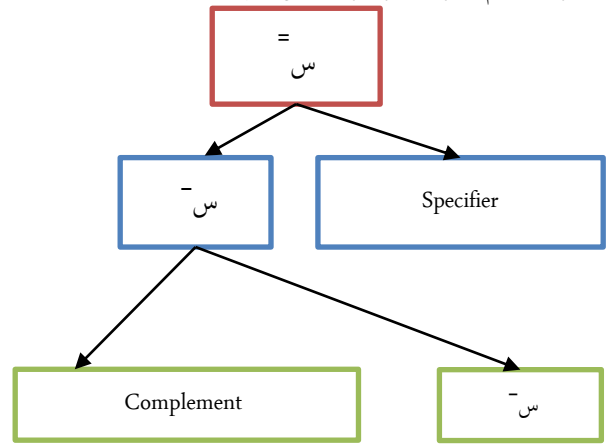

دواى ئەمە رۇلى تىۋەند (Parameter) دپتە ئاراۋە، كە تىۋەندى جۇراوجۇرى زمانى مرۇقايەتتەيە لە يەككىن لە نرەكانى، سەرەتا تىۋەندى سەرە دپت (دزەيى)، (2014: 249)، واتە سەرە پىش تىۋەند دپت، ھەرەك زمانى ئىنگلىزى و عەرەبى، تەنہا لەسەر فىرخوازى زمان ئەوۋە پىۋىستە تىۋەندى گونجاۋ لەو زمانەى كە فىرى

دەپىت جىگىر بكات، ئەمەى سەرەوۋە تايەت بوو بە بەشى يەكەمى رۇلى (X-Bar) لە ديارىكردنى بىناقى ناوۋەى يەكە فەرھەنگىيەكان، بەشى دوۋەى بىناقى رىستە تايەتە بە گرىن ئەركىيەكان (Functional phrase) كە كەتىگورى فەرھەنگى نىن، بەلكو مۇرفىي بەندىن لە شىۋەى دواگر (Affixes) و ئەركى رىزمانىان ھەيە ۋەك نىشاندىنى كات و رىنكەوتىن، ھتد، بە كورنى دەتوانىن بلىين: تىۋرى (X-Bar) بۇ بىناقى رىستە لە ئاستى قول يەل دەھاۋىزىت بۇ ئەوۋە ھەموو بىناقى ژىرەۋەى كەتىگورىيە فەرھەنگىيەكان و ئەركىيەكان بگرىتەوۋە، لە بەشى دوۋەى ئەم تىۋرىنەوۋەيدا تىۋرى ئىكس بار بەدرىزى دەخەينەرۇ.

2.1 تىۋرى ئىتا (Thematic Theory):

تىۋرى ئىتا يان تەوۋەرە يان بابەت، تىۋرىكى ترە لە تىۋرەكانى رىزمانى گشتى و تايەتە بە ديارىكردنى شىۋەى پەيوەندى تىۋان فەرھەنگ و پىنكەتە رىستەيەكان، فەرھەنگەكان ھەر يەكەيان خاۋەنى تايەتمەندى واتاينى و دەنگى و وشەسازى و رىستەسازىن، لە فەرھەنگى وشەدا بۇ ھەر دەروازەيەك Entry سى جۇرە زانىبارى لەبەرچاۋ دەگرىت:

۱- نىشانە رىزمانىيەكان (Grammatical Marker) بەشە ئاخاوتەكانى ھەر دەروازەيەك دەستىنشان دەكات (چومىسكى، 1985: 106)، ۋەك: {ناو} و {ئاۋەلناو}، {ئاۋەلكار} و {كار} ھتد بۇنمۇنە: گول {ناو}. لىرەدا {ناو} نىشانەدات، كە دەروازەى رىزمانى (گولە).

۲- نىشانە سىمپانىيەكان (Semantic marker) چەمكە گشتى و ھاۋەشەكانى تىۋان وشەكان دەستىنشان دەكات، كە سەر بەپەك كىلگەى واتاين لە رىكاياۋە وشەپەك لە وشەپەكى تر جىادەكاتەوۋە، بۇنمۇنە لە رىكايا ئەم نىشانە سىمپانىيەكە دەتوانىن چەمكى وشەى ھاۋىپىزى (ژن)، كە دوو واتاى ھەيە: (ژن ۱ Wife) و (ژن 2 Women) دەستىنشان بكەين لە رىكايا دانانى كەۋانەى < . >

ژن ۱ Wife > + مرۇف + ھەراش + مې + مېرد <

ژن ۲ Women > + مرۇف + ھەراش + مې <

۳- نىشانە جىاكەرەۋەكان (Distinguishers) ئەو سىمايانەن، كە جىاۋازى وردى تىۋان وشەكان دەستىنشان دەكات، لە رىكايا كەۋانەى [] بۇ نمونە:

ژن ۱ Wife [+مرۇف + ھەراش + مې + مېرد]

ژن ۲ Women [+مرۇف + ھەراش + مې]

ھەرپەك لەم سىمايانەى لە پرۇژە سازدان (Projection-principle) دا بەشىك لە سىچاكى خۇى وندەكات (دزەيى، 2014: 251)، پرۇژە سازدان برىتتەيە لە چۇنەيەتى كۇكردنەۋەى واتاى كەرەستەكان لەگەل يەك، كە لە رىكايا كوتى ھەلئاردا ئەنجام دەدرىت.

ياساكانى لىنكدان و كەوتىن دوو رۇل دەگرىن:

۱- جىاكردنەۋەى رىستەى واتادار و ناۋىزە.

۲- دەستىنشانكردنى نواندە واتاىيەكانى رىستە (لاينز، 1987: 174). بەپىنى ياساكانى لىنكدانى كەرەستەكان و رىستەى ناۋىزەش ھىچ خويندەنەۋەيەكى نىبە (بالمر، 1981: 161). بۇنمۇنە رىستەى:

- ھەلبەستەكەم لەبەرکرد. دوو خويندەنەۋەى ھەيە:

1- ھەلبەستەكەم كرده بەرخۇم.*

2- ههلبهسته کهم نهزهر کرد.

لێرهدا رستهی يه کهم واتادار نيه و ناويزهه و بهر پرۆژه سازدان ده کهوت، چونکه ههلبهسته ناكریته بهر وهك كراس و چاكت.

پرۆژه سازدان، يان خویندنهوه باس له ههلبژاردن و چۆنیهتی پینکهنانی واتای وشهکان له گری و رستهدا دهستنیشان دهکات، که له ریگی شیکردنهوهی درمخت ئاسا دهنویندریت. بۆمونه دهروازهی وشه (مرد) له رستهی:

- پیاوه که مرد.

یهك پینداویستی ههیه که (بهر) و سچای (+زیندوو) تیدا بێت، بهلام دهروازهی (کوشت) پینوستی به دوو کهرستهی تر ههیه (بهر) و (بهرکار) وهك:

- مناله که چوله که کی کوشت.

(کار) رستهی گوزاره يان پریدیکیت (Predicate) يان پیندهگوتريت و پینداویستییهکانی ئەم کارهش پینان دهگوتريت (Arguments) ئەم باهه تانهش بهینی

کار دهگوتريت و رۆلی تهمرهی دهینن، ئەم تپوره ههندیك رۆلی سهرهکی ههیه لهوانهش دیاریکردنی (کارا Agent) و (بهرکار Patient) و (نامانج Goal) رۆله

تهمرهیهکان (Roles - Θ) بریتیه له سچا واتایهکانی که دهبته لوتکهی رسته و کوته سهپینراوهکانی، که گونجان و نهگونجانی دیاریدهکهن بۆ رۆلی تهمرهی پینی

دهگوتريت پتوره تهمرهیهکان (Θ -Criterion) ئەم رۆله تهمرهیهکانه توپریک دهنوینن، که پینی دهگوتريت (تینا گرید) (Θ -Grid)، (دزهی، 2014: 253). بۆ

نمونه توپری تهمرهی فرمانی (خوارد) که فرمانیکی تپیره پینکدیت له: > نهجمامدر، وهرگر < و توپری تهمرهی فرمانی (بهخشی) پینکدیت له: > نهجمامدر، وهرگر،

نامانج < کهواته توپری تهمرهی رۆله واتایهکان دیاریدهکات، که پریدیکیتنهکان لهناو نهگرهگومنتنهکان ههلبههژیریت بۆ بهیهکهوه هاتن، يان بۆ لوتکهی رسته، ئەم

ههلبژاردنهش پینی دهگوتريت ههلبژاردنی واتای (Semantic Selection) لهپال ههلبژاردنه واتایه که سچای تر ههیه، که پۆلی بنایي رستهسازی وشه دیاریدهکات،

بۆمونه کاری (خویندنهوه) تهواوکهریک وهردهگریت، که بریتیه له (ک.ن) که بهم شیوهیه دهنویندریت: [- ک.ن] و فرمانی تینهپهیری (کهوت) ههچ تهواوکهریک

وهرناگریت، ئەم ههلبژاردنه پینی دهگوتريت ههلبژاردنی کهتیکوری (Category Selection) بهم پینی سچای ههلبژاردنی واتای و کهتیکوری فرمانی (کهوت) بریتیه

له: کهوت > نهجمامدر <، [- ک.ن] و فرمانی (خوارد) بریتیه له: > نهجمامدر، وهرگر <، [- ک.ن]. گرنکی ئەم تپوره لهوه دایه، که تهواوکههر و تیوری (X-Bar)

بهههردووکیان له خزمهت پینکهنانی رسته دان، چونکه تیوری تهمره وشهیهک ههلبههژیریت بۆ سهره و تیوری (X-Bar) ئهرکی ریکخستنی شیوهی گشتی و

بنایي له تهستۆ دهگریت و له ههمان کاتدا وشه لوتکه سچای خۆی دهخاته ههلبژاردنه واتای و کهتیکورییهکان له بنایي رسته کهدا، ئەم دوو تپوره ئهوه دابین

دهکهن، که ئەو کهرستهانهی که پینوست نین و رۆلی تهمرهیهکان نیه له رسته دههههکهون، چونکه چۆمسی پینی وایه ههر کهرستهیهک له بنایي رسته

دهرکهوت دهپیت لیکدانهوهی بۆ بگریت و ئەم کارهشی ناو ناوه لیکدانهوهی تهواو (Full Interpretation) که بنهمایهکی گشتی زمانی مروڤايفهتیه

(تشموسکی، 1993: 188).

3.1 تیوری سنوردارکردن (Bounding Theory):

تیوری سنوردارکردن چارهسهری سنوری جولانهوهی کهرستهکانی ناو رسته

دهکات له بنایي رستهدا، به واتایهکی تر گرنکی دهکات بهو گورانکاییانهی، که له سنوری رستهدا نهجمان دهدریت لهگهڵ ئەو بنهمایانهی، که سنوردارکردنه که دهسهپینیت، له ههموو زمانهکانی جیهان کهرستهکانی ناو رسته جۆره ئازادییهکی سنورداریان ههیه بۆ جولانهوه له شوینیکهوه بۆ شوینیکهکی تر، ئەم جولایه له چهند شوینیک پهرهوه دهگریت، واته ئەم تپوره سنور بۆ جولایه کهرستهکان دادهنیت، که بریتیه له ژیرهوهی (Subjacency)، که نایت ههچ جولایهک له ستونیک زیاتر بههههژیریت، ئەم جولایه لهسهرهتای تپورهکانی گوتراوه ئامارهی بۆ کراوه و پهیوهندی نیوان رۆنانی سهرهوه و ژیرهوهی رستهی دهخستهرو (تشموسکی، 1993: 199)، لهم تپورهدا وهك بنهمایهکی گشتی باسی لپوهدهگریت و ههموو یاساکی بزاون له یهك یاسادا كۆدهبهنهوه له ژیر ناوی (Move A) لێرهدا (A) دانهی رستهی دهگریتهوه له ههر پۆلیکدا بێت. ئەم یاسایهش وهكو تهوانی تر پهکتر تهواو دهکهن.

4.1 تیوری دۆخ (Case Theory):

تیوری دهسهلات و بهستهنهوه دیاردهی دۆخ وهرگرته لهرینی لیکدانی ههردوو پهیوهندی دهسهلاتداری (پهیوهندی رۆنانی) و رۆلهکانی سینا (پهیوهندی واتای) شیدهکاتهوه. ((پهیوهندییه ریزمانیهکانی نیوان ئارگومنتنهکانی (بهر) و (بهرکار) لهگهڵ کاردا له زمانه جیاوازهکاندا لهرینی پهکیک له سیستهمهکانی: ریکخهری وشه و دۆخ و ریککهوتن له ناستی دهروهی رسته پیشان دهرین، که دۆخ گرنکترپینانه، چونکه چوارپانی پینککهیشتنی سینتاکس و مورفۆلۆجی و سپانتیک و ههندیکجار براگاتیکیشه))، (حاجی، 2009: 171).

تیوری دۆخ گرنکی دهکات به دۆخی گرنی ناوی، تیوریک لاههکی تیوری ریزمانی گشتیه، پینکاتهی سهرهوه پهیوهندی به تیوری دۆخهوه ههیه، دۆخ بۆ ههموو گرنیک دادهنیت، (تراسک) دهلیت: مه بهست له دانانی دۆخ بۆ ههر گرنیک بۆ جیاکردنهوهی گرنیه که به له رستهدا، (ناو) چ لهباری (بهر) يان (بهرکار) يان (خاوهنداریهتی) يان (تهواوکههر) ههچ ئامارهیهکی دۆخی پتوه نیه، بهلکو (بهر) و (بهرکار) به شوین دیاریدهگریت (تشموسکی، 1993: 34). (تراسک) دهلیت: دۆخ دوو جۆره، ئهوهی له بنجدا دهردهکهوت دۆخیکی خۆرسکه و ئهوهی له رۆخساردا دهردهکهوت دۆخیکی پینکاتهیه، له زمانی عهرهیدا دۆخ به ئاسانی دهردهکهوت و به سانایي دهتوانین (فاعل و مفعول به و اسم مجرور) لهیهك جیاکهینهوه، دیسان له بنایي (دیار و نادیار) ناتواندریت بکهری لۆجیکی و بکهری ریزمانی لهیهك جیاکهینهوه، چونکه ههمان فۆرم و ههمان شوینان ههیه (ناوخۆش، 2008: 115). دۆخ له زمانهکانی جیهان جیاوازن، بۆمونه له ههندیك زمانهکان بنایي وشهسازی بهستراوهتهوه به پهیوهندی ریزمانی لهناو رستهدا وهك زمانهکانی: عهرهپی، لاتینی، پۆلهندی، ئەلبانی، روسی، ئاری، فهلهندی، ههنگاری، ... هتد. بۆمونه له زمانی عهرهپی به رونی (فهتخه و زهمه و کهسره) رۆلی دۆخ دهینن، زمانی تر هههه ئەم پهیوهندییه به رونی دهرناکهوت له زمانی ئینگلیزیدا ههندیکجار به رونی دهردهکهوت وهك گۆرینی (I) ی بکهر بۆ (Me) له دۆخی بهرکاردا بۆ (My) له دۆخی خستنهسهری ناویک (دزهی، 2013: 255).

کهواته دۆخ ریسایهکی جیهانییه، ئاماره بۆ فۆرمه جیاوازهکانی فریزی ناوی له سینتاکسدا دهکات و پهیوهسته به پینکاتهی قول و روکهشهوه، ((رۆله باهه تانهکان به دۆخی زگاکي ناودهبرین و له پینکاتهی قولدا دیاریدهگریت. ههرچی دۆخی

بكرىت، وەك:

- خۇپەوۋە خەوتىكى لەبارەى ئەو بىنى*؟

ھەررەھا دەسلەتقى پۇلى جۇرى پەپوۋەندى و ھاتن و نەھاتن لەنىوان جىناوى بگەر و جىناوى ھاوبەش دەخاتەرپو (دزەپى، 2014: 258)، وەك:

- ئەوان بېرورپان لەگەل يەكتر گۇرپەپوۋە.

- لەگەل يەكتر بېرورپان ئەوان گۇرپەپوۋە*

لەم جۇرە بارانەدا دەرەكەپوۋىت، كە جىناوى بگەرەى دەسلەتقى بەسەر جۇرەكانى تىرى جىناو ھەپە.

6.1 تىۋرى بەستەنەو (Binding Theory):

تىۋرى بەستەنەو لەقە تىۋرىكى حوككردن و بەستەنەوۋەپە و يەككە لە بونىادە گرىگەكانى سىستەمەكە. لە رستەدا، كەرەستە بىنكەپنەرەكان لە پەپوۋەندىيەكى ئاسۇپدان لەگەل يەكتر و بەپەك بەستراونەتەوۋە (مخەمەد، 2009: 215)، ئەم تىۋرە لە دابەشپوۋى گرىگەكان لەناو رستەدا دەدوۋىت و بېرار لەسەر ئەو شوئىنانه دەدات، كە گرىگەكان بىنويستە لەگەل گرىپى ھاوسەرچاۋە (Reference) بن، بەتايپەتى سەرچاۋەى ھاوبەشى تىوان دوو كەرەستە، ھەررەھا گرىكى دەدات بە دەوررەپەرى رىزمانى كە بېرار لەسەر ئەم ھاوبەشىيە دەدات، ھاوسەرچاۋەپى دوو بىنكەتە پىنى دەگوتىت Binding (تشومسكى، 1993: 305)، ناو و جىناو ھەندىك باردا ئامازە بۇ ھەمان كەس يان ھەمان شت دەكەن، تىۋرى بەستەنەوۋەى دروست لە ھەر بارىكدا بىت (بەركار) يا (خۇپى) دەپىت بۇ ناوى يەكەم يا جىناوى يەكەم بگەرپتەوۋە، وەك:

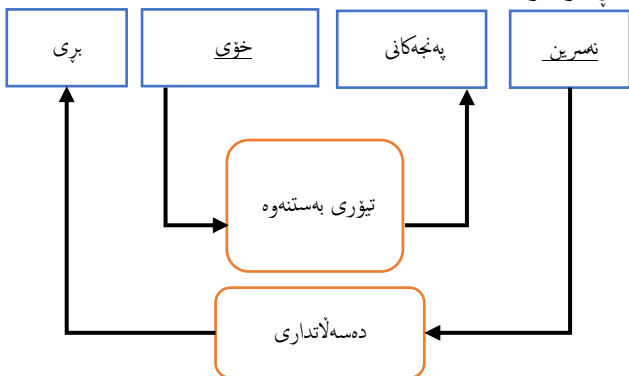

چۆمىسكى دەلەت تىۋرى بەستەنەوۋەى لىنكۇلىنەوۋە لە بەستەنەوۋەى گرىپى ناويەكان لەنىوان خۇپاندا دەكات و ھەندى ئەدگارى سىنكەپنەكان ھەپە، وەك جىگىرپوۋن لەسەر سەرچاۋە، ئەم جۇرە پەپوۋەندىيەش لەنىوان جىناو و سەرەكەپدا ھەپە. تىۋرى بەستەنەوۋە سىن بىنەماى ھەپە، كە بىرتىپن لە:

أ- دەرپىنە ئامازەپەكان (Referring Expressions):

سەرچاۋەى ھەر ناويك دەگەرپتەوۋە بۇ كەسنىك يان شتىك كە لە جىپانى درەوۋەدا دىت.

ب- جىناويەكان (Pronominal):

سەرپەخۇپە تەنھا لە كەتىگۇرى ژىر دەسلەتقى خۇپى، لەم بارەدا ئەو جىناوۋەى بەركار دەنويىت، ھىچ پەپوۋەندىيەكى بە ناوى پىشوو سەرە (Head) ھەپە لە سنورى رستەى سادەدا نىپە، وەك:

- ئازاد ئەوى بىنى.

بىنكەتەپىشە لە بىنكەتەى روكەشدا بە گرىپە ناويەكان دەبەخشرىت))، (مخەمەصالح و خۇشناو، 2032: 132).

5. تىۋرى دەسلەت (Government Theory):

دەسلەت بىرتىپە لە نىكتىن پەپوۋەندى حوككى بىنكەتەپەك، كە دوومەرچى بىنويستە، يەككىيان ئەوۋەپە، كە حوككار دەپىت سەرەپىت و ئەوى تىران شوئىكەوتوۋە، كە تەنپا شوئى گرىپى ناوى دەتوانىت دەسلەت بگرىتە خۇپى. واتە دەسلەت پەپوۋەندىيەكى بىنكەتەپى تايپەتە، لەوانەپە لەنىوان دوو گرىپى ھىنكەپىكى درەختىدا بىت، دەسلەتدارى دوو پەپوۋەندى دەنويىت، پەپوۋەندىيەكى ستونى كە دەسلەتگىرى دانەپەكى سەرەوۋەپە بەسەر دانەپەكى ژىرەوۋە، ھەرچى پەپوۋەندى دوومە پەپوۋەندى نىكەپتەپە لەنىوان كەرەستەكانى رستەدا، سالى ۱۹۸۶ (چۆمىسكى) پىناسەپەكى تىرى بۇ دەسلەت كىرە لەسەر بىنەماى بىركارى كە بىرتىپە لە:

- ۱- گرىپى (a) دەسلەتقى بەسەر گرىپى (b) دەپىت، ئەگەر بىنكەتەى سەرەكى (a) دەسلەتقى بەسەر (b) دا ھەپىت.
- ۲- ھىچ دەرھاتەپەكى سەرەكى لەنىوان (a) و (b) دا نىپە.
- ۳- (b) سەرەپە. (رەسول، 2014: 54).

چۆمىسكى و لاپەنگرانى، بىرۋەكى چەمكى دەسلەتداريان داھىنپا، كە بىنەماپەكى سەرەكى ھەپە ئەوۋىش دەسلەتدارى پۇلە (Constitute Command) وەك دەسلەتقى كار بەسەر گرىپى ناوى و دەسلەتقى ئامرازى پەپوۋەندى بەسەر گرىپى ناوى لە گرىپى بەنددا، لىرەدا دەتوانىن بلىن گرىپى ناوى دەسلەتقى بەسەر گرىپى كارى و ھەرشتىك كە لەژىر دەسلەتقى بىت و گرىپى كارپىش دەسلەتقى بەسەر ھەموو ئەو رەگەزانە ھەپە، كە دەكەنە ژىر رىكىفى، وەك:

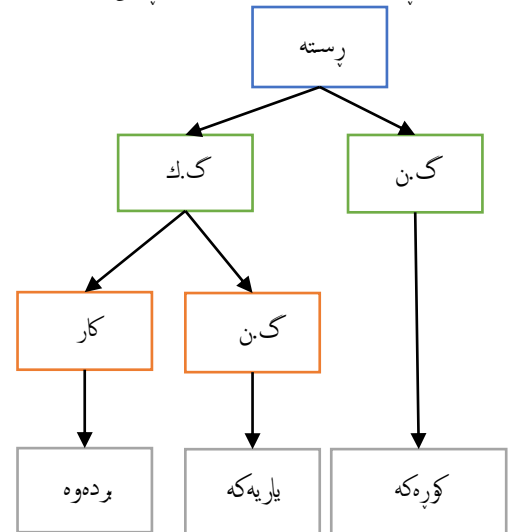

لەم رستەپەى سەرەوۋەدا (كۆرەكە) دەسلەتقى بەسەر (يارپەكەى بردەوۋە) ھەپە و كارى (بردەوۋە) دەسلەتقى بەسەر (يارپەكە)دا ھەپە. سەرەپاى ئەمانەش دەسلەتقى پۇلى دەتوانىت جۇرى پەپوۋەندى نىوان بىنكەتەكانى ناو رستە (ناو، كار) و سنورى ھاتن و نەھاتىيان لە رستەدا دىارى بگات، وەك:

- ئەو خەوتىكى لە بارەى خۇپەوۋە بىنى.

جىناوى خۇپى لەم رستەپەدا ئامازە بۇ (ئەو) دەكات، نەك كەسى تر سەرەپاى ئەمە سنورى ھاتن و نەھاتى (ئەو) و (خۇپى) دەرەخات و ناپەلەت پاش و پىش

2. 1 تیۆری ئیکس بار (X-Bar Theory)

ئەم تیۆرە، پێرەوی ریزمانی دروستە فریزە، لەلایەن (چۆمسی و جاکندۆڤه) لە ساڵی (1970) دا و (بریسنان) هوه له ساڵی (1973) دا خراوه تەرپو، دواتر به درزیایی قوناعەکانی (GB) گەشەیی سەندوه (Matthews, 2007:439). ئەم تیۆرە سیستمیکی ریزمانییه له میانەیی زمانەوانی بەرھەمھێنانی نوێدا گەشەیی کردووه، دەتوانین بڵین، وەك شوێنگرەوی پێکھاتەیی گریه له لیکدانەوی کۆنەکان ھاتە کایەو. ئەم سیستمە ریزمانییه کۆمەڵی میکانیزی یەك له دواي یەك دەگرێتەو، ناوئێشێتی تیۆرەكە و کەرەستە بەکارھاتووکانی گەلنی ھێتای تایبەتی ھەلگرتوو.

ئەم کۆمەڵە یاسایانەیی کە لە ریزمانی رۆنانی گرێدا رینگلیان پێدەدر زۆر بەرپلاو و فراوان بوون. واتە بۆ ھەر جۆرە گریهك یاسایەك، یان چەند یاسایەك دەستەبەر دەکرد، ئەمەش وای کرد، کە بێتە تایبەتیی گریگی زمان و نەتوانی گشتاندنێکی جوان و رینکوییک بۆ ھەر ھەموو کاتیگورییەکان و لە ھەموو زمانەکان لە یەك کاتدا دەریکری، بە واتایەکی تر تیۆری ئیکس بار لەبری ئەوێ کە بۆ ھەر گریهك یاسایەك یان چەند یاسایەك جیاواز دابریژێت بۆ ھەر ھەموو گریهکان یەك یاسای گشتی و ھاوبەش و ئاسانکراو دادەریژێت (محەمەد، 2009: 152).

2. 2 خالە لاوازەکانی یاساکی پیکھاتەیی گری ئەمانەن:

1- بە پێی ئەم یاسایە پیکھاتەیی گری نزیکی و دوری زمانەکان، واتە پەيوەندی زمانەکان دەشیوئینت، چونکە دەبێت ھەموو رستە یەك بە گریی ناوی دەست پیکت، دیارە ئەمە بۆ زمانە ھیندۆئەوروپییەکان لەبارە، تا رادەبە کیش بۆ کوردی دەبێت، بەلام بۆ ھەندیک زمانی وەکو زمانی عەرەبی نایبێت.

2- گوئی نادات بەو زمانانەیی کە مۆرفۆسینتاکسن، لەتیو زمانەکاندا زۆر زمان ھەبە، کە مۆرفۆسینتاکسییە، وەك زمانی کوردی، کە بەھۆی پێشگر و پاشگرەو (جیناو) کەرەستەیی رستەكە دەکریت بە (کار)، واتە رستە یەك لە وشە یەك کە کارە جینگی دەکریتەو.

بۆ نمونە:

پارە کەم برد. ← بەناو دەستی پیکردوو، بەلام (پارە کە) بکەر نییە.

↓

بردم

ئەم نمونە یە لەناو یاساکی گری پیکھاتەیی جینی نایبەو، پاشگر و پێشگر لە یاسای پیکھاتەیی گرێدا جیسانی بۆ نەکراو.

زمانی کوردی لەو زمانانە یە، کە دەتوانی بکەر لابریت، واتە (بکەر پەرین) (Pro-drop) ھ، بەلام ئینگلیزی و عەرەبی وانین.

I write – ناتوانی (I)، کە بکەری رستە کە یە لابریت.

زمانی (کوردی و فارسی و تورکی) بکەر پەرین (pro – drop) ن. لە زمانی کوردی کەم رستە ھەبە بەنی جیناوی لکاو نی، جیناوه لکاو کە جینی بکەری جودا دەکریتەو.

3- ھەندیک یاسای گشتی نیشان نادات، چونکە ئەم یاسایە پیت نائی کەمە سەرە یە (Head) ھ، واتە کامەیان سەرە گری ناوییە، یان گری کارییە. واتە کامیان دەتوانی لابریت، کامیان ناتوانی لابریت، واتە کامیان گریگ و کامیان گریگ نییە. گریی ناوی بەناوی سەرەو (واتە ناو) ناوئراو، بۆیە ناتوانی لابریت (واتە سەرە لانابریت)، (قادر، 2009، 23، 29).

جیناوی (ئەو) ئاماژە نییە بۆ (نازاد)، چونکە جیناوی (ئەو) سەر بەخۆیە لەو شوێنە ی لئی ھاتوو.

ج- ئەنافۆر (Anaphors):

ئەنافۆر دەبێتە دوو بەش:

- خۆیی (Reflexives)

- ھاوبەش (Reciprocals)

ھەر دوو جۆرە کە ی ئاماژە بۆ جیناوی پێشوو دەکەن، وەك:

- کچە کە خۆی کوشت. جیناوی خۆی ئاماژە بۆ کچە کە دەکات.

- ئەوان یە کتر دەبین. جیناوی ھاوبەشی (یە کتر) دەگەرێتەو بۆ

(ئەوان)، (محەمەد، 2009: 212).

چۆمسی جەخت لەسەر دوو تایبەتەندی دەکاتەو:

یە کە میان: دەبێت جیناوهکان لە یەك رستە یان بەشی رستە دا بن بۆ ئەوێ ھاوسەرچاویە کە رونت و ئاشکرا تر بێت.

دوو میان: لە ھەردوو بارە کە دا دەردە کەوێت، کە جیناوی پێشوو یان ناوی سەرە (Antecedent) دەسە لاتی پۆلی (C-Command) بەسەر ھەردوو جۆری

جیناوه کە دا ھەبە، بەم جۆرە ئەم بنە ما یە لە دیدی تیۆری بەستەو ئەوای لیدی:

(أ)، (ب) دەبەستیتەو ئەگەر (أ) دەسە لاتی پۆلی بەسەر (ب) ھەبێت و (أ، ب) ھەمان سەرچاویان ھەبێت. لەم روانکە یەو ناتوانی جینگورکی لەتیوان ھەردوو

جیناوی خۆی و ھاوبەش بکریت، چونکە بەنی ناریزمانی لیدە کە ویتەو. دەتوانین پوختەیی تیۆری دەسە لات و بەستەو ئەم ھیکارییە دا بخەینەرو:

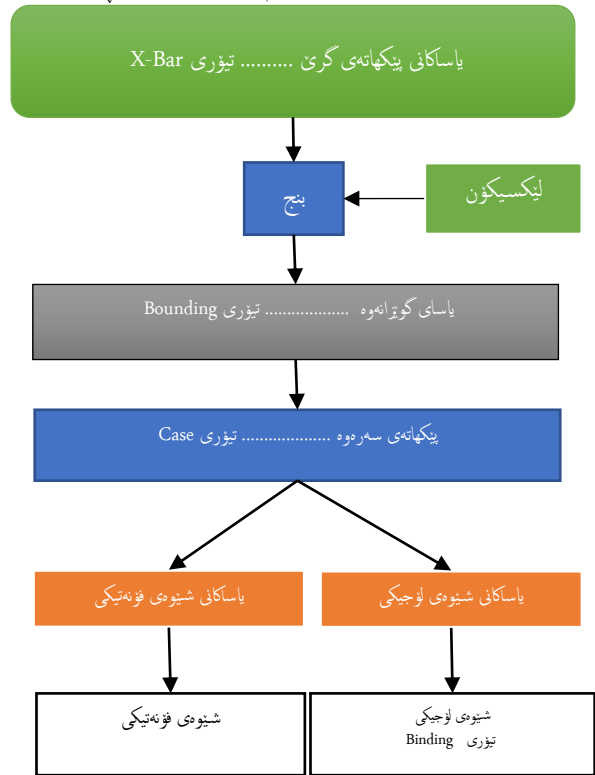

2. شیکردنەوێ دروستەیی رستە سازی زمانی کوردی بە پێی تیۆری ئیکس بار

ههيت، لهجياتى ئەوهى هەر گرئيهك رۇناتىكى نايهتى خۇى ههيت.
 3- گرئيهكه بهناوى سهرهكهوهيه، واته سهرى گرئيهكه جۇرى گرئيهكه ديارى دهكات، بۇقونه: گرئى كارى دهيت كارىكى تيدايىت و دهيتته سهرى گرئيهكه، بۇيه يىى دهگوتريت گرئى كارى، ههروهه گرئى بهند پئوسته سهرهكهى نامرزاي بهند يت.

4- جگه له سهره و تهواوكر و ديارخهر، ههنديكجار سهرباريش دهكهويته ناو يهك گرئوه.

5- تيۇرى ئيكس بار كۇن و نوي ليكجيادهكانتوه، بههوى ئەوهى له نويدا زياتر له دوو ئاست دانى پيدادهندريت، بهلام له كۇندا ئاستى وشه و ئاستى گرئى جيادهكانتوه، ئەو ئاستهى كه لهتوان وشه و گرئيايه بهئاستى نيوان ناو دهبريت، كه به فتحه يان توان دهردهكهون، ژمارهيان بهيى مۇرقيهكان و پئويستى ئەوهنده دوباره دهبنهوه.

6- بهيى ئەم تيۇره (ئاسته ناوهندهكان نايهتى گرئىكى زمانى مرۇف پيشاندهدات، كه دياردهيهك ههيه يىى دهگوتريت دوبارهبوونهوه، دهچيته ناو رستهيهكى تر خۇى دوباره دهكاتوهوه.

(مهمهد، 2009: 152)

- شهيدا دهئيت خوشكهكهى دهئيت مۇبايلهكهى دزراوه.

2. 4 نامانجهكانى تيۇرى ئيكس بار

ئەم تيۇره چەند نامانجىكى ههيه، ئەمانەن:

1- ئاسانكردى گشتاندى بۇله ناخاوتتبهكانه له رىگاي يهكتيرپىن و هاوبهشى كرىنان، ههروهه ئاسانتركردى رۇنانى گرئيه له رىى سنورداركردى ياساكانى پئكهينانى گرئدا، بهوهى كه ههموو جۇرهكانى گرئى (گرئى ناوى، گرئى كارى، گرئى ئاوهلناوى، گرئى بهند، ...هتد)دا بۇلى سهرى گرئى، ههمان بۇله گرئيهكه يت.

2- نامانجى دهستيشانكردى سيستهمنيكى زنجيرهى پهدارى شيوه ههرهميه بۇ رۇنانى گرئى، كه تييدا نزيكى و دورى، كه رسته به ئارهزوييهكان له وشهى سهره ديارى بكرت، واته رونكردهوهى پهيوهنديه ناوخوييهكانى رۇنانى گرئيه، كه ئەو پئكهاتانه دهگرئتوهوه، كه دهكهونه ناوهراستى ههر دوو ئاستى ههموو گرئيهك (حاجى، 2009: 53).

2. 5 پئكهاتى تيۇرى ئيكس بار:

دهشى چۇنيهتى دهركهوتتى ههر يهك له كه رسته پئكهينهرهكانى رۇنانى گرئى، لهم هيلكارى درخت ئاسايهدا بجهينهرو.

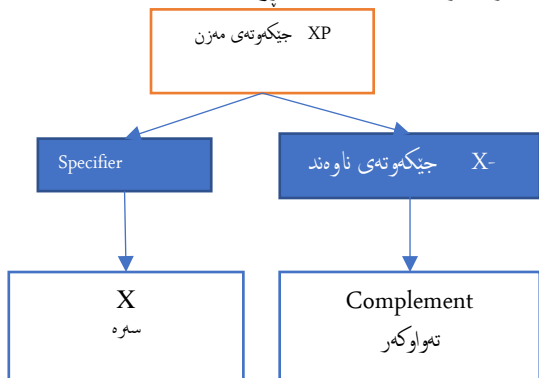

ژوورهكه زۇر زۇر گهرم ه.
 راده راده سهره
 دهتوانين بلين ژوورهكه گهرمه.
 بهلام ناتوانين (گهرم) لابهين، چونكه سهرهيه.

4- يهك قائب، يهك بۇته بۇ ههموو گرئيهكان دانهتراوه. قائبهكان جياجيان، بۇقونه گرئى كارى سهرهيه، نازانين كارهكه له پيشهوهيه، يان له دواوهيه، نازانين كارهكه چ جۇريكه.

ئەم راستيهان هيجيان له ياساكانى پئكهينانى گرئدا نين، يان رچاو نهكران، لهبهر ئەم كهموكوپانه له مۇدبيله نوييهكانى زمانهوانى وازى ليئيتراوه، يان زۇر كهم بهكاردههيندريت. پاش ئەمه په روهى (x^-) يان (توان يهك) يان (س يهك) داهيزا، چونكه ياسايهكى بهكگرتوومان دهداتى، بۇ ههموو گرئيهك له ههر زمانىك يت يهك يىناى ههيه، X^- Maximal Projection X له ههنديك كئيب (XP) بۇ دانراوه.

ئيكس (x): وهك هنيايهكى بىركارى نهزانراو مامهلهى لهگهندا دهكرت و بههاى خۇى ههيه، گۇراوه لهبرى (س، ص) بهكاردت، ههر وهك چۇن (x) له بىركاريدا بههايهكى ههيه، بهههمان شيوه له زمانيش بههايهكى زمانى ههيه، بههاى ئاستهكهى خۇى لهبرى يهككه له كانيگورييهكان بهكاردت.

بار: بهشيوهى كۇما (فاريزه) يان بهشيوهى تهقئليك واته پارچه راستههينلىكى چووك (-)، يان وهكو (ژماره) لهلاى راست يان سهرهوى (x) هوه دادهندريت، بهم شيوهيه: $X^1 x^- x^1$ كه ههموويان يهك بههايان ههيه. ژمارهى بارهكان بهم سى شيوهيهى خوارهوه دهنوسئرين:

- X, X'', X'
- $X, X^=, X^-$
- X^0, X^2, X^1

ئەم جۇرائهى بار سى ئاستى جياواز دهنوئيت بهم شيوهيه:

- بىبار $\rightarrow X$ Minimal Projection
- تاكبار $\rightarrow X^-$ Intermediate Projection
- جوتبار $\rightarrow X^=$ Maximal Projection

(سهرچاوهى پئشو: 29).

2. 3 نايهتتهنديهكانى تيۇرى ئيكس بار:

تيۇرى ئيكس بار، چەند نايهتتهنديهكى ههيه، لهوانه:

1- بهيى تيۇرى ئيكس بار، هيج گرئيهك بى سهره دروست نايىت و شوئيكهوتووهكان له پيشهوه يان له دواى سهرهوه دين. واته ههموو گرئيهك سهره يان ناوكى تيدايه، بهلام ههموو گرئيهكان وهكو يهك دهور نايين (مهمهد، 2009: 152)، بۇقونه:

- چونهوه (گرئى كاريه) چون سهرهيه لهناو گرئيهكه.
 - پياوهكان (گرئى ناويه) پياو سهرهيه لهناو گرئيهكه.
 - تا ئيواره (گرئى بهند) تا سهرهيه لهناو گرئيهكه.
 - زۇر جوان (گرئى ئاوهلناوى) جوان سهرهيه لهناو گرئيهكه.
- 2- ياساكانى ئيكس بار ههولتى ئەوه دهدهن، كه ههموو گرئيهكان يهك رۇنانيان

$X \rightarrow X$ (سەربار) X
 تەواوكەر $X \rightarrow X$

(قادر، 2011، 50).

● **چىكەوتە (Projection):** مەبەست لە چىكەوتە كەرەستەيەكە فراوانكرائى وشەى سەرەيە، بۇنمونه، لە گرىنى ناوى بەم شىئوئە دەيىت گرىنى ناوى (NP) چىكەوتەى مەزنى سەرەى كارىي (N) بىيە بەمەش گرىيەكە، كەرەستەى (N) دىسانەو چىكەوتەى سەرەى (N). بەلام لە ئاستىكى تردا، كە ئاستى ناوئەندى يىدەلئىن، لەم ئاستەدا ناوئەندە واتاى گرىيەكە دەخاتەرۇ.

2.6 شىكرەنەوى جۇرەكانى گرىنى لە زمانى كوردىدا بەيى تىۇرى ئىكس بار

چۆمسكى لە تىۇرى ئىكس باردا دوو جۇر گرىنى دىاريدەكات:

- 1- گرىنى فەرەنگى (لىكسىكى).
- 2- گرىنى نافەرەنگى (ئەركى).

گرىنى فەرەنگى: برىتىن لەو گرىيەنى كە بەناوى سەرەكانىوئە ناويان دەترىن، وەك: (گرىنى ناوى، گرىنى كارى، گرىنى ئاوەلناوى، گرىنى بەند).

۱- گرىنى ناوى (NP):

كورتىن گرىنى ناوى لە زمانى كوردىدا وەكو تاكە ناويك دەردەكەويىت، بەلام لەو قالب و شىئوئەدا نامىنئەو، بەلكو فراوان دەكرىت و گەلىك فۇرمى تر وەردەگرىت، واتە گرىنى ناوى لەسەرەيەك كە (ناو)و و چەند دىارخەرىك يىنكىت، دىارخەرىكان دەكرىت يەكىك لەمانە: (ناويكى تر، رادە، ژمارە، ئامرازى نىشانە، ئاوەلناو، جىناو) يىت، دىارخەر شويى سىپىك دەگرىتەو.

- تەنبا دوو مندال

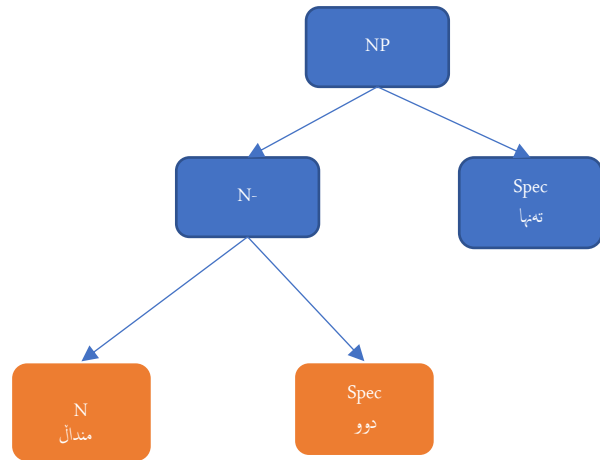

پىوستە ئاگادارى ئەو بىن، لە كاتى هاتنى ئامرازى نىشانە، يان گرىنى دىارخەر گرىنى فرەسەرەى دىتە ئاراو، بۇيە ئەو كاتە (ناو) نايتە سەرە، بەلكو (ى) خستەنەپال دەيىتە سەرە و بە (DP) شىدەكرىتەو، واتە وەك گرىنى بەند شىدەكرىتەو، چونكە ئەو كەرەستە سىنئاكسىيەى كە لەگەل سەرەكەدا كۇدەبنەو دەبنە تەواوكەر نەك سىپىك، تىۇرى ئىكس بار واى بۇ دەجىت، كە دىارخەر ناتوانىت بەھوى كەرەستەيەكى ترەو (دىارخەر) وەسلف بكات و دەرخوايش سىپاىەكى بەفرىز بوونە، ھەرودھا لەبەرئەوئەى ناو دەشنى وەك دەرخواو دەرەكەويىت، بۇيە دەكرىت دىارخەر بەسەرەى گرىيەكە دابىئىن نەك ناوئەكە. كەواتە لەم تىۇردا

لەم ھىلكارىيەدا، جىبى ئامازە بۇ كردنە، كە
 - كەرەستە فەرەنگىيەكان لە دارشتى سىنئاكسى و بەرھەمىنئانى پرۇژەى ناوئەندى و (X) پرۇژە سازدانى ئاستى بار و پرۇژە مەزن (XP) دا بەشدارى دەكەن، بەمەش بونىاتنانى پرۇژەى سىنئاكسى، لە (X) ھوئە بەرەو (X) دەستىدەكات و دواترىش بەرەو (XP) ھەنگا دەئىت (سەعيد، 2019: 41).

● تەواوكەرەكان لە يەكەم ئاستى بار و سىپىسقىيەر لە دووم ئاستى بار دەردەكەون.

● سەرە ھەمىشە لەگەل يەكىك لە دراوسىكانى دەردەكەويىت.

● وشەى سەرە دەكەويىتە خوار ئەو ئاستەى كە دەسەلأتى راستەوخوى بەسەرىدا ھەيە.

● تەنبا چىكەوتەى مەزن، دەشنى وەك وشەى بىن سەرە لەگەل گرىيەكەدا دەردەكەويىت.

● لە ھەر گرىيەكەدا بەتەنبا يەك سەرە ھەيە، بەلام دەكرىت دوو تەواوكەر ھەيىت، وەك:

- من تۆم بەپىاو داناو.

● **Xp:** بەرانبەر بە گرىنى رادەوئەستىت. دەستىنئانكردىنى رۇئانىك بە گرىنى رادەوئەستىتە سەر ھەبوونى وشەيەكى خاوەن ئەركى رىزمانى لەو رۇئانەدا.

● **x:** بەرانبەر بە ھەر يەك لە: (ناو، كار، ئاوەلناو، ئاوەلكار، ئامراز) رادەوئەستىت، كە دەبنە سەرەى گرىيەكە، سەرە لە ھەموو گرىيەكەدا ھەيە، سەرە دەسەلأتى بەسەر ھەموو كەرەستە شويىكەوتوئەكانىدا ھەيە و لە كەس و ژمارەدا لەگەل شويىكەوتوئەكانى خۇى رىكەدەكەويىت.

● **سىپىك:** ئەو گرىيەيە كە راستەوخۇ دەكەويىتە ژىر دەسەلأتى چىكەوتەى مەزنەو، سىپىك دەتوانىت رۇئى بىكەر لە گرىنى كارى وەرگرىت، ئەمە خالى جىكارەنەوئەى سىپىكە لە تەواوكەر، سىپىكەكان لەپروى شويى دەركەوتىيان پىش پۇلە فەرەنگىيەكە دەكەون بە پىچەوانەى تەواكارەكانەو، لە زمانى كوردىدا دەكرى سى سىپىك پىكەوئە بىن، بۇنمونه:
 - ھەر ئەو دوو خويىنكارە ھاتوون.

● **تەواوكەر (Complement):** دەكەويىتە ژىر دەسەلأتى چىكەوتەى ناوئەند، واتە بە ناراستەوخوى دەكەويىتە ژىر (Xp)، (ئەو گرىيەيە، كە كەتىگورى لىكسىكى ھەلىدەبىزىرىت)، (قادر، 2009: 34). تەواوكەر بەرانبەر چەمكى بەركارى رىزمانى دىرىنە. وەرگرىن و وەرئەكرىتى تەواوكەرىش دەگرىتەوئە بۇ سىپاى ژىر پۇلىنكاراوەكانى كارىك كە لە فەرەنگىدا دەستىنئان دەكرىت، ھەندىك كار ناتوانى تەواوكەر وەرگرىت، وەك (ھاتن). ھەندىك كارى ترىش تەواوكەر وەردەكرن وەك (نوسىن).

● **سەربار:** دەشىت سەربار لە دوو شويىندا يىت پىش سەرە و پاش سەرە.

تىۇرى ئىكس بار لەجىباتى درەختى نواندن، دەكرىت بەم سى ياسايەى خوارەو دەربەردىت:

$XP \rightarrow X \quad Spec$

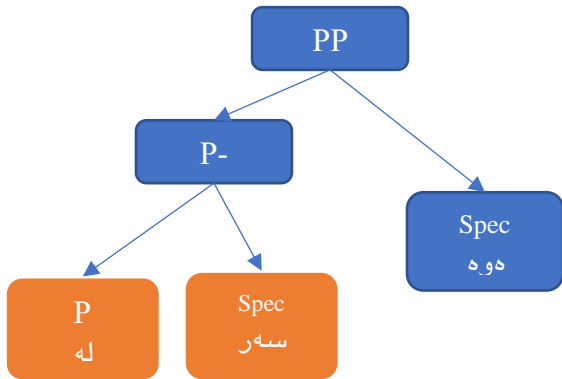

4- گرنی کاری:

کار بهشیکه له بهشکانی ئاخوتن، که رودان و کاتی تیدایه. زمانهوانهکان له ناسینهوهیدا پشت بهتاییهتی و رەفتاری کار دەبەستن، بهتاییهتی رەفتاری مۆرفۆلۆجی که ئەویش (کات، ئەسپیکت، کەس، ژماره) دهگرتهوه. سادهترین گرنی کاری لهسهرهیهک و مۆرفیمی کات و جیناوی لکاو پیکدیت، وهک: هاتم.

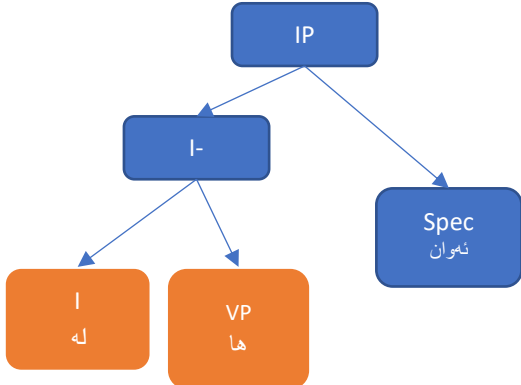

یان، وهک: نهوزاد درهختهکە ی بری.

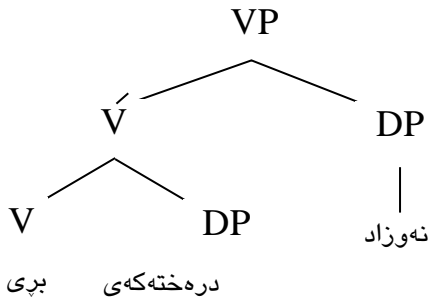

لهکاردا رەگ هەلگری چەمکی روداوهکەیه و هەموو مۆرفیمەکانی تر له دەوری ئەودا کۆدەبنهوه، گیرهکه وشەدارتێراو ریزمانیەکان، رۆلیان هەیه له گۆرین و بەخشینی ئەرکهکاندا بهپیتی یاسا و رینگهپیدانی زمانهکەیه. جۆری کارهکه دەسهلات بهسەر ئەوه دادهگریت، کهوا (NP) له (VP)یدا سەرپشکی بیت یان فریزی بهند (pp) تیایدا سەرپشکی بیت، بۆمونه:

کاری (روخا، روخاند)

أ- ئیمه خانوهکهمان رۆخا.

ب- ئیمه خانوهکهکی خۆمان روخاند.

خانوهکهمان له رستهی (أ)دا بهشیکه له بکەری رستهکه که ئیمهیه، بۆیه خانوهکهمان دهپتته بکەر بههۆی ئەوهی کاری (روخا) تینهپەرە، بهلام له رستهی (ب)دا کاری (روخاند) کارینکی تیهیره و پیتوستی به بهرکاریک ههیه و له بکەری

هەموو گرنیهکی ناوی گرنی ديارخەر دادهندریت. واته تا دوو سهره له گرنیهکدا نهپیت، به (DP) شیدهگرتهوه، چونکه هەموو (NP)یهک دهگریت به (DP) شیبگرتهوه، لهبەرئەوهی ئەو (ی)یه به رینگای (NP) دهناچیت، بهلام له (DP)دا جینگای ئەو (ی)یه دهگرتهوه، که ئەرکیکی سینتاکسی ههیه، لهبەرئەوهی ئەرکهکە ی زۆر گرنه ناتوانین فرامۆشی بکەین (سەعید، 2019: 59)، وهک: - چاوی رهنو

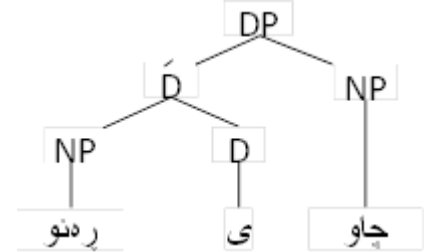

2- گرنی ئاوهلناوی:

ئەرکی سەرەکی ئاوهلناو وەسفکردنی ناو، له گرنی ئاوهلناویدا ئاوهلناوهکه وهک سەرە ی گرنیهکه دهدهکهویت و دهتوانیت ديارخەر وەرگریت، که بهزۆری مۆرفیمەکانی (زاده، نیشانهی پهای بهراورد و بالایه)، که شوپتی سپیک دهگرتهوه، (رەسول، 2014: 37)، وهک:

- زۆر زۆر جوان

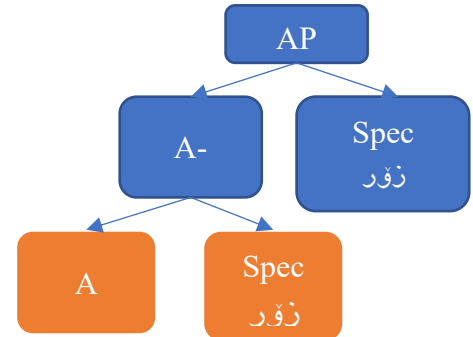

3- گرنی بهند:

پینشناوهکان، سهرە ی گرنیهکەیه پیکدینن، پینشناوهکانی زمانی کوردی بریتیه له (له، بۆ، به، تا) هههمیشه له پيش تهواوکههکه دین، واته گرنی بهند له زمانی کوردیدا (سهره - سهرهتایه). ئەرکی پینشناوهکان ئەوهیه سهرە ی ریزمانی گرنی دروست دهکن. پیتوسته تیبینی ئەوهش بکرت، که له رستهدا لهپال ئەوهی گرنی بهند دهپتته تهواوکهه بۆ گرنیهکی کرداری، بهلام خۆشی وهک گرنیهکی سهرههخۆ سهرە ی گرنی ریزمانی ههیه (کهريم، 2002: 53). جیبی باسه ئەمچۆره گرنیه پاشگرینکی راستهوخۆ وهددهگریت هاوکاری تهواوکردنی ئەرکه سینتاکسی و سینتاییکهکی پینشناوهکهیه، لهبەرئەوهیه که ئەو پینشناوه به شپوهی (له - هوه) دنوسریت. جکه له پاشگری (هوه) له زمانی کوردیدا پاشگری (دا)ش ههمان رۆل دهپیت.

له سهرهوه

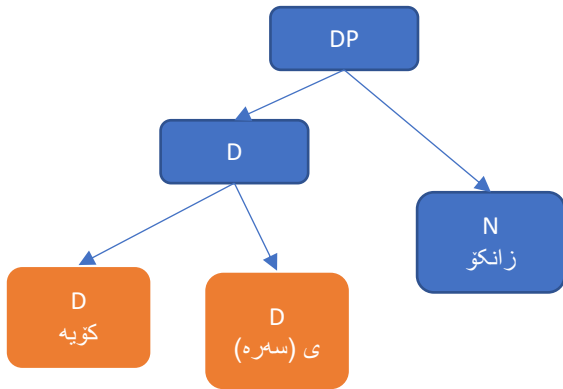

لە ھەندىك سەرچاۋەدا بە (گرىنى ديارخەر) دەگوتىت (گرىنى داخراۋ)، ئەمەش بەھۇى ئەۋەى لەھەندىك باردا كۆتاي ناۋەكە نوسەك، وەردەگرىت، كە كۆتاي وشەكە دەبەستىت و لۆكى دەكات، ((چونكە نوسەكەكان دەتوان بەدواى گىرەك داين، بەلام بە پىچەۋانەۋە گىرەك بەدواى نوسەكدا نايت))، (برزۇ، 2020: 111) وەك: كۆرەكە

3- گرىنى پارستەپى (CP):

ئەم جۆرە شىكردنەۋە بۇ رستەى ئالۆز دەبىت، واتە ئەم گرىنە بۇ ئەم جۆرە رستانە دەبىت، كە لە پارستە و شارستە پىنكھاتون، بۇ تەنھا ئەو جۆرە پارستە دەبىت، كە شوئىي بىكەر يان بەركار دەگرىت ئامرازە گەپەنەرەكە، كە رستەى شوئىنكەوتە (پارستە) بە رستەى سەرەكى (شارستە) دەبەستىتەۋە دەپتە سەرەى ئەركى، بۇئونە:

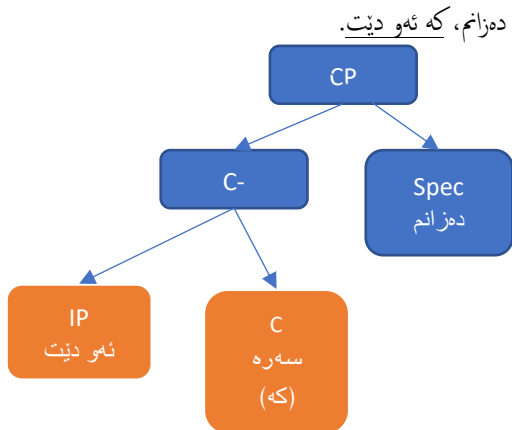

4- گرىنى لىكدان (COP):

ئەم جۆرەيان بۇ شىكردنەۋەى رستەى لىكدراۋ بەكاردىت. لىرەدا ئامرازى لىكدرە دەپتە سەرەى ئەركى، بۇئونە: - ئەۋان ھاتن، بەلام دانەنىشتن.

دادەبرىت و رۆلى بەركارى پىدەدرىت. (قادىر، 2011، 49)..

VP → verb NP تىنەپ

VP → verb تىنەپ

گرىنە نافرەھەنگىيەكان (ئەركىيەكان):

كەتىگۆرىيە ئەركىيەكانىش ھەرۋەك كەتىگۆرىيە فەرەھەنگىيەكان لە سىستەمىكى دوو- بارى ھاۋشىۋەدا بەشدار دەين (Saleemi, 1992: 20)، لە ئەنجامى لىكۆلىنەۋەى زمانەۋانان نرختىكى تريان دا بە كەرستەى پۆلە ئەركىيەكان، كە ئەۋانىش ۋەكو سەرەى گرىى مامەلەيان لەگەلدا دەگرىت، كە برىتىن لە: 1- گرىنى گىرەكى (IP):

ئەم گرىنە ۋەك ھەموو گرىنەكى تر پىنكىدەت لە رەگەزىكى گىرەك (Infl) (لىرەدا لە جىياتى گىرەكى رىزىمانى (Age و T) بەكاردىن، كە سەرەى رستەكە و رستەكەش جىنكەۋتەى مەزنى گىرەكەكەپە، (IP)، بەلام (VP) تەۋاۋارى گىرەكەكەۋ بەكەرەكەش ديارىكارەكەپەتى (Specifier)، (رەسول، 2014: 47). (IP) بەكاردىت بۇ شىكردنەۋەى ھەر رستەپەك، واتە دەتۋانرىت ھەموو جۆرە رستەپەك بەھۇى (IP) ھۋە شىبىكرىتەۋە، ۋەك: - ئەۋان ھاتن.

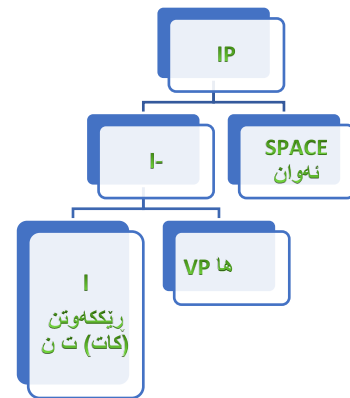

2- گرىنى ديارخەرى (DP):

لەم جۆرە گرىنەدا ديارخەرەكان دەبنە سەرەى ئەركى نەك ناۋەكە، ناۋەكە دەپتە تەۋاۋكەرى سەرەكە، واتە ديارخەرەكان دەبنە سەرەى گرىنەكە، ((چونكە بەپىيى گرىمانەى بەرلاۋى تىۋرى (GB) ئەو كەتىگۆرىيە ئەركىيانەى كە جۆرە بەندىتتەپەك لەتۋان كەرەستەكانى رستەپەكدا دادەمەزىن، ۋەك مۇرەپكەنى ناسراۋى، نەناسراۋى، ژمارە، خاۋەندارىتتى، ئاۋەلناۋى نىشانە دەبىت سەرەى ئەركى بن))، (مخەمەد، 2009: 154). بۇئونە لەو كاتانەدا بەكاردىت، كە ئامرازى بەستەن ھەبىت، لە دروستەى ئەو گرىيانەى، كە تىپادا سەرە پىش تەۋاۋكەر دەكەۋىت. لە سەرچاۋەكانى زمانى كوردىدا رىزىۋونى (سەر-تەۋاۋكەر) بە (ديارخەر-دەرخواۋ) ئامازەى پىكراۋە. بۇئونە:

- زانكۆى كۆپە

سىپىك سەر تەۋاۋكەر

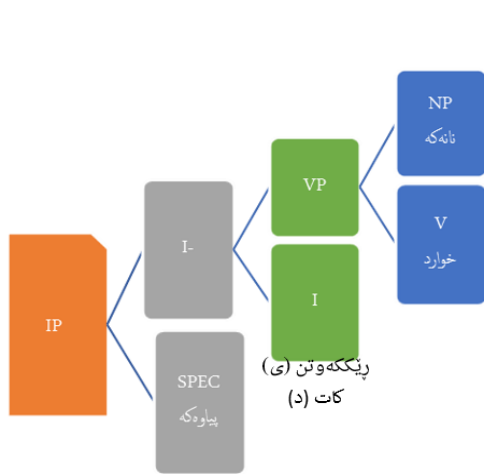

- ئەحمەد هات. (تینپەر)

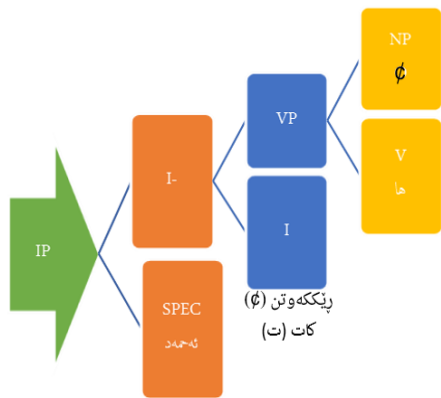

رستەى ناسادە: رستەى ناسادە بریتین لە رستەى لیکدرا و رستەى ئالۆز، لەرستەى لیکدراو ئامرازى لیکدەر و لەرستەى ئالۆز ئامرازى گەیهنەر دەبنە سەرە، واتە لەرستە ناسادەکاندا ئامرازى (لیکدەر یا گەیهنەر) بە سەرەى ئەرکى دادەنرین. لەرستەى ئالۆزدا ئامرازى گەیهنەر سەرە گرێهەپە و گرێهەپە گەردانی وەک تەواوگەر وەردەگریت، مۆرفی گەردانی دەپتە سەرەى رستەى گەردانی و گرینی کارى وەک تەواوگەر وەردەگریت. بۆهە چوارچینەى ئەم تیۆرەدا توانرا هەرەمیکى زنجیرەى پلەدار بۆ رستە داين بکریت و دورى و نزیکى کەرەستەکان لەسەر بنەمای ئارکومینت بوون و ئانارگمینت بوون و چۆنیەتی کارکردنیان لەسەر واتای رستە روئبکریتهوه (فادر، 2009: 139).

1- رستەى لیکدراو:

بۆ نمونە:

هات و رۆپشت. (دوو رستە بەیەکەوه بەسترون)

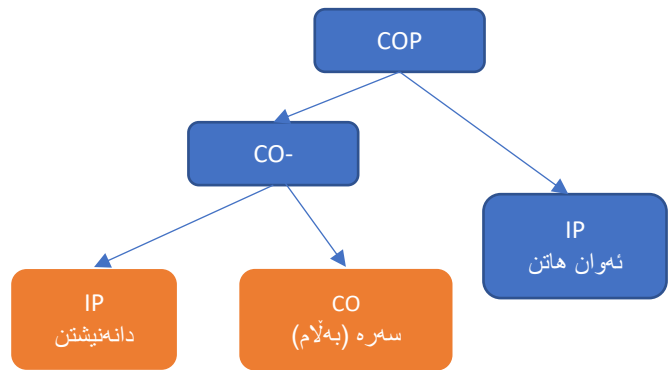

7.2 شیکردنەوهى جۆرەکانى رستە لە زمانى کوردیدا بەپێى تیۆرى ئیکس بار:

رستەى سادە: رستەى سادە بریتیه لە رەگى کارىک و پینوستیهکانى، ئەگەر تینپەر بوو پینوستى بە پرکردنەوهى یەك بۆشایى هەیه، كە بکەرە، بەلام ئەگەر تینپەر بیت ئەوا پینوستى بە پرکردنەوهى دوو بۆشایى هەیه، كە بریتین لە (بکەر و بەکار) (رەسول، 2006: 4). بەپێى ئەوهى زمانى کوردى لە چوارچینەى سیستەمى سینتاکسى (بکەر + بەرکار + کار) (SOV) کار دەکات، لەم جۆرە زمانەدا سەرەى گرینی ناوی و سەرەى گرینی بەند زۆریه جار سەرە کۆتاین، واتە سەرەکان هەردەم لە کۆتاین، کەچی سینگەکان سەرە سەرەتان، بە دەستکاریهکى کەم لە گۆرینی ریزوونى سەرە و تەواوگەر لە یاساکانى ئیکس باردا، لەو زمانەى (SOV) ریکن یاسای بنجى گرینی پیکهینان دەپتە: - دارا نان دەخوات.

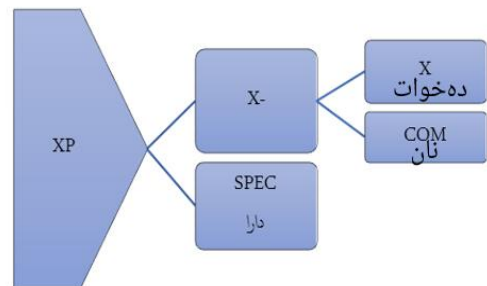

(بکەر) لە سەرەتا و لە شوێنى (Spec)دا دەپت و شوێنى (بەرکار) دەکەوتنە پێش کردارەوه و شوێنى تەواوگەر (complement) دەپت. بە گشتى لە زمانى کوردیدا مۆرفیە گەردانیەکانى ریکەوتن و کات نوسەکن و هەمیشە بە رەگى کارەوه دەنوسن و ناکریت لە یەکتى جیا بکریتهوه، چونکە دەپتە هۆى تینکچوونى رۆنانى کارەکه، تەنانەت هەندیکجار مۆرفی کات لەناو رەگى کاردا تەواوێه و ناتوانریت دەستینشان بکریت. واتە رستە لە کوردیدا بەهۆى کات و کەسەوه دروست دەپت. هەر رستەیهک دەپت لە کەس و ژمارەدا لەگەڵ مۆرفیە گەردانیەکەى کەس ریککەوت، نیشانهى ریککەوتن بە کۆتایى کارەکهوه دەنوسیت (محەمەد، 2009: 213). بۆنمونه: - پیاوکه نانەکهى خوارد. (تینپەر)

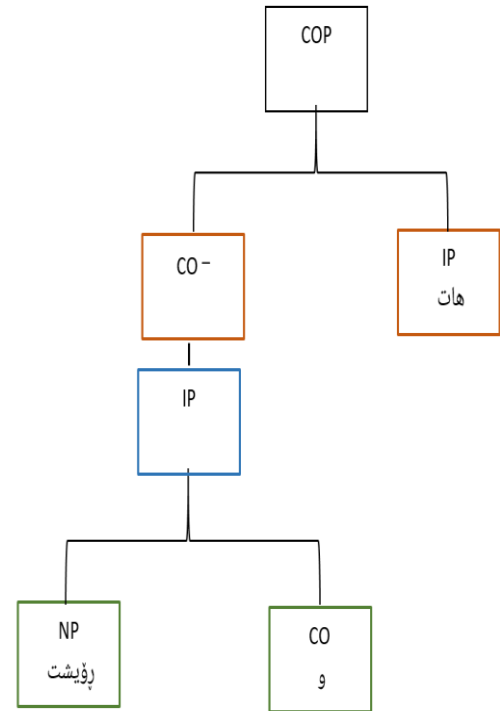
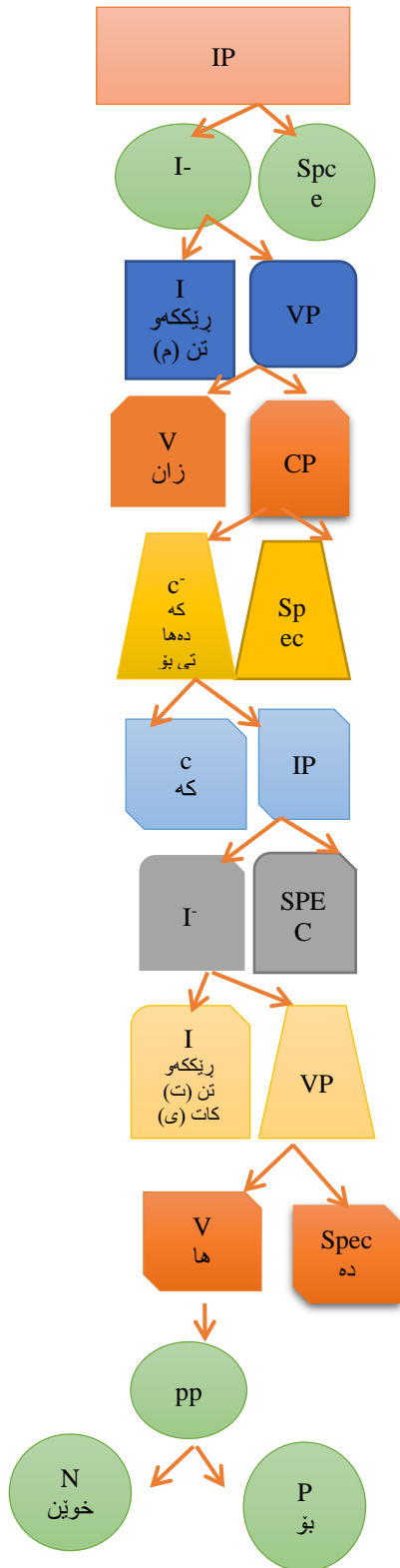

2 - پىستەى ئالۇز
- زانم، كە دەھاتى بۇ خويندىگا.

2. 8 رىڭكانى نواندى كەرەستەكانى ئاۋرپىستە (GB):

بەھۆى ئەۋەى لە رىزمانى دەسەلات و بەستەنەۋەدا وشە راستەوخۇ پىستە پىكناھىنىت لەبەرئەۋە لەپال ئەۋەى لە ياساكانى گرىن پىكناھىناندا بۇ ھەر گرىپەك دارىشتىك دادەئىت و درمختەكانى نواندىن ھەموو كەرەستەكانى دەرخاھن لە

ئەنجام

لەم توێژینهوهیه گه‌یشتییه ئەم ئەنجامانهی خوارهوه:

1. زمانی کوردیش وەک هەر زمانێکی دوانا دهتوانیت سود لەم تیۆره بۆ شیکردنهوهی جۆری گری و رستهکاتی وه‌ریگریت.
2. مهبه‌ست له‌ دارشتنی تیۆری ئیکس بار ئەوهیه، که زمانه‌کان له‌یه‌کتر نزیك بکاتهوه، به‌ پینچه‌وانه‌ی یاساکانی گری پینکه‌ینان، که زمانه‌کان له‌یه‌کتر دورده‌خسته‌وه.
3. له‌هموو زمانیک و له‌هموو گریه‌ک سه‌ره‌هه‌یه، ئەمه‌ پرهنسیپی گشتیه‌یه، به‌لام چونکه‌ سه‌ره‌ له‌هموو زمانه‌کان یه‌ک شوین ناگریت، ئەمه‌ پارامیته‌ری (سه‌ره‌ - سه‌ره‌تا) و (سه‌ره‌ - کۆتا)ی لیده‌که‌وته‌وه.
4. سه‌ره‌هه‌لگری نیشانه‌یه‌که، که بۆ هموو گریه‌که‌ ده‌گه‌رینه‌وه، سه‌ره‌ ده‌سه‌لاتی به‌سه‌ر هم‌وه‌وه‌ که‌رسته‌ شوینکه‌وتوه‌کافی خۆیدا هه‌یه، هه‌روه‌ها سه‌ره‌ له‌ که‌س و ژماره‌ له‌گه‌ل شوینکه‌وتوه‌کافی خۆی ریکده‌که‌ویت.

سه‌رچاوه‌کان

برزو، ئومید به‌رزان (2020) دروسته‌ی فریز و رسته له‌ زمانی کوردیدا، چاپخانه‌ی جنگل - تاران - ئیران.

حاجی، فیان سلیمان (2009) که‌رسه‌ به‌تاله‌کان له‌ روانگی تیۆری ده‌سه‌لات و به‌سته‌وه‌ (شیۆه‌زاری کرمانجی سه‌رو) چاپخانه‌ی حاجی هاشیم، هه‌ولێر.

خۆشناو، نهرمان عه‌بدوڵلا (2012) رسته‌سازی، چاپخانه‌ی رۆژه‌ه‌لات، هه‌ولێر.

دزه‌بی، عه‌بدولواحید موشیر (2013) رسته‌سازی رۆنانکاری و گوێزانه‌وه، چاپخانه‌ی ئاویر، هه‌ولێر.

دزه‌بی، عه‌بدولواحید موشیر (2014) ریزمانی کوردی، چاپخانه‌ی ناوه‌ندی ئاویر، هه‌ولێر.

په‌سول، عه‌بدوڵلا حوسین (2006) پوخته‌یه‌کی وردی رسته‌سازی کوردی، چاپخانه‌ی سیجا، سلێمانی.

په‌سول، سه‌لاح هه‌وێز (2014) پرهنسیپی به‌ ئابوریکردن له‌ زمانی کوردیدا. له‌ روانگی ده‌سه‌لات و به‌سته‌وه‌ و پچوکترین پرۆگرامدا، چاپخانه‌ی حاجی هاشیم، هه‌ولێر.

حه‌مه‌ صالح، ریزان مه‌حمود و خۆشناو، نهرمان عه‌بدوڵلا (2023) دۆخی ریزمانی له‌ زمانی کوردی و عه‌ره‌یدا (توێژینه‌وه‌یه‌کی به‌رانه‌ریه‌)، گۆفاری زانکۆی راپه‌ڕین، ژماره‌ (3)، لا 108 - 135.

سه‌عید، سazan زاھیر (2019) نواندنی سینتاکسی له‌ زمانی کوردیدا، نامه‌ی دکتۆرا، زانکۆی سلێمانی.

قادر، سه‌باح ره‌شید (2009) هه‌ندئ لایه‌نی ریزمانی ده‌سه‌لات و به‌سته‌وه‌ی GB له‌ زمانی کوردیدا، چاپخانه‌ی حاجی هاشیم، هه‌ولێر.

قادر، سه‌باح ره‌شید (2012) وانه‌ی ماسته‌ر، زانکۆی سه‌لاحه‌دین، هه‌ولێر.

قادر، تارا موحسین (2011) زمانی کوردی و مینپال پرۆگرام، نامه‌ی دکتۆرا، زانکۆی سلێمانی.

کریم، دیار علی کمال (2002) ریزمانی کوردی روانگیه‌کی به‌ره‌مه‌ینان و گوێزانه‌وه، نامه‌ ماسته‌ر، زانکۆی سه‌لاحه‌دین، هه‌ولێر.

محمد، حاتم و لیا (2009) په‌یوه‌ندییه‌ رۆنانیه‌کاتی نواندنه‌ سینتاکسیه‌کان، نامه‌ی دکتۆرا، زانکۆی سه‌لاحه‌دین، هه‌ولێر.

ناوخۆش، سه‌لام (2008) پوخته‌یه‌ک ده‌ریاره‌ی زمانناسی (میژووی، بنیادگه‌ری، چومسکی)، چاپی

(GB) رینگاتی نواندنی رسته‌کان به‌ سێ رینگا ده‌ییت به‌م شیۆه‌ی خواره‌وه:
 1- به‌ رینگه‌ی دایگرامه‌کان (درمختی نواندنه‌کان):

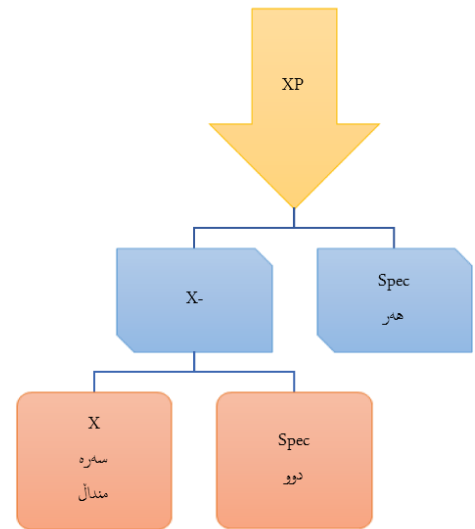

2- ده‌کریت له‌بری دایگرامه‌کان یاساکانی گری پینکه‌ینان (P S R_s) یان دارشتنه‌وه‌ی گریه‌کان به‌کارینیین.

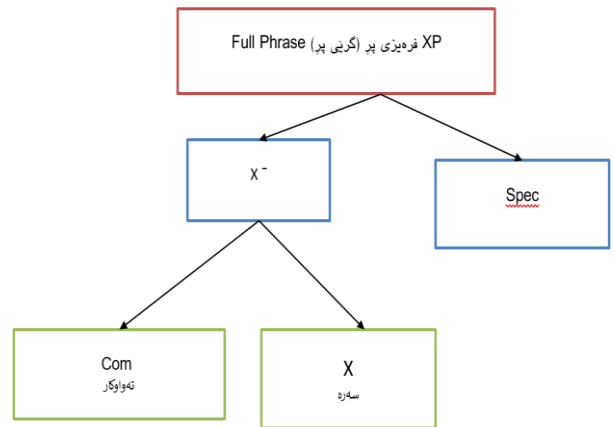

$$\begin{aligned}
 X^- + \text{Spec} &\leftarrow XP \\
 X + C &\leftarrow X^- \\
 \text{سه‌ره} &\quad \text{ته‌واوکه‌ر} \quad \downarrow \text{ئاستی}
 \end{aligned}$$

ناوه‌نده‌ دووباره‌ ده‌یینه‌وه.

3- رینگه‌ی سێیم به‌ که‌وانه‌ ناوئاره‌کان (Labelled brackets):

هه‌روه‌ها جگه‌ له‌م دوو رینگه‌ی سه‌ره‌وه، ده‌کریت به‌ رینگه‌ی که‌وانه‌ ناوئاره‌کان، به‌م جۆره‌ی خواره‌ بنویتریت، بۆ نمونه:

- من به‌ده‌ست نان ده‌خۆم.

[[[[[NP]N]من][PP]به‌][NP]Nده‌ست][VP]NPنان][V]ده‌خۆم]]]]]]

یان

[[[[[XP]Spec]من][VP]Vبه‌ده‌ست][VP]NPنان][V]ده‌خۆم]]]]]]

(قادر، 2012، وانه‌ی ماسته‌ر).

دووه، چاپخانهی کاروان، ههولیر.

بالم، أف ار (1981) علم الدلاله، ترجمه، الماشطه، مجید عبدالحمیم، مطبعه العمال المركزيه، بغداد.

تشموسکی، نعوام (1993) المعرفه اللغویه. طبعها - اصولها - استخدائها، ترجمه وطبیق و تقدیم، محمد فتیح، القاھره.

جومسکی، نعوام (1985) جوانب من نظریه نحو، ترجمه، باقر، مرتضی جواد، الموصل.

لاینز، جون (1987) اللغه والمعنی والسباق، ترجمه، الوهاب، عباس صادق، بغداد.

Chomsky, noam(1981) Lectures on Government and Binding, Dordrecht, Foris.

Matthews, Peter (2007), Oxford Concise Dictionary of Linguistics, Second Edition, Oxford University Press.

Saleemi, Anjum (1992) Universal Grammar and Language Learnability, First published, Cambridge University Press, Cambridge.